

Port Replicator

for CF-27 Series Personal Computers

CF-VEB272A

ENGLISH

OPERATING INSTRUCTIONS

<i>Names of Parts</i>	4
<i>Connecting/Disconnecting</i>	5
<i>Reinstalling</i>	7
<i>Specifications</i>	8

E

DEUTSCH

BEDIENUNGSANLEITUNG

<i>Bezeichnungen der Teile</i>	10
<i>Anschließen/Entfernen</i>	11
<i>Neuinstallation</i>	13
<i>Technische Daten</i>	14

D

FRANÇAIS

MODE D'EMPLOI

<i>Ouverture de l'écran</i>	16
<i>Connexion/Déconnexion</i>	17
<i>Réinstallation</i>	19
<i>Spécifications</i>	20

F

Interface Cable

Use of an interface cable longer than 3 m (9.84 feet) is not recommended.

Schnittstellenkabel

Verwendete Schnittstellenkabel sollten eine Länge von 3 Metern möglichst nicht überschreiten.

Cable d'interface

Nous vous déconseillons d'utiliser un câble d'interface d'une longueur supérieure à 3 m.

For U.S.A.**Federal Communications Commission Radio Frequency Interference Statement**

Note: This equipment has been tested and found to comply with the limits for a Class B digital device, pursuant to Part 15 of the FCC Rules. These limits are designed to provide reasonable protection against harmful interference in a residential installation. This equipment generates, uses and can radiate radio frequency energy and, if not installed and used in accordance with the instructions, may cause harmful interference to radio communications. However, there is no guarantee that interference will not occur in a particular installation. If this equipment does cause harmful interference to radio or television reception, which can be determined by turning the equipment off and on, the user is encouraged to try to correct the interference by one or more of the following measures:

- Reorient or relocate the receiving antenna.
- Increase the separation between the equipment and receiver.
- Connect the equipment into an outlet on a circuit different from that to which the receiver is connected.
- Consult the Panasonic Service Center or an experienced radio/TV technician for help.

Warning

To assure continued compliance, use only shielded interface cables when connecting to a computer or peripheral. Also, any changes or modifications not expressly approved by the party responsible for compliance could void the user's authority to operate this equipment.

This device complies with Part 15 of the FCC Rules. Operation is subject to the following two conditions:

- (1) This device may not cause harmful interference, and
- (2) This device must accept any interference received, including interference that may cause undesired operation.

This device is Class B verified to comply with Part 15 of FCC Rules when used with Panasonic Notebook Computer.

Responsible Party: Matsushita Electric Corporation of America
One Panasonic Way
Secaucus, NJ 07094
Tel No: 1-800-LAPTOP-5 (1-800-527-8675)

For Canada





This Class B digital apparatus complies with Canadian ICES-003.

Cet appareil numérique de la classe B est conforme à la norme NMB-003 du Canada.

ENGLISH

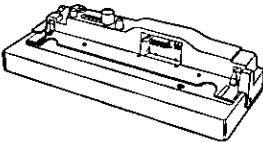
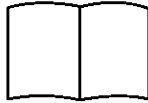
Thank you for purchasing the port replicator for the Panasonic CF-27 notebook computer series.

By connecting your peripheral devices to the port replicator, you can save yourself the trouble of having to connect and disconnect several cables every time you transport the computer.

Port Replicator (1)	Operating Instructions (1) (This book)
	
Rubber Base Protectors (2)	Keys (2)
 (Using the rubber base protectors :  below)	

NOTE

Using the Rubber Base Protectors

Attach the rubber base protectors (included in the package) to the positions illustrated in the figure to protect the base of the computer.

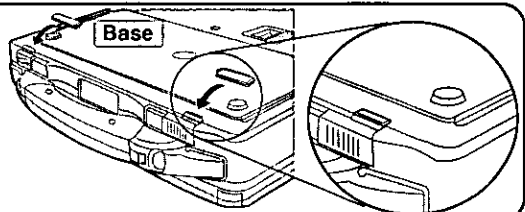

Some of the illustrations included with the text may differ slightly in shape from the actual items included in the kit in order to make the explanation easier to understand.

Names of Parts

Rear

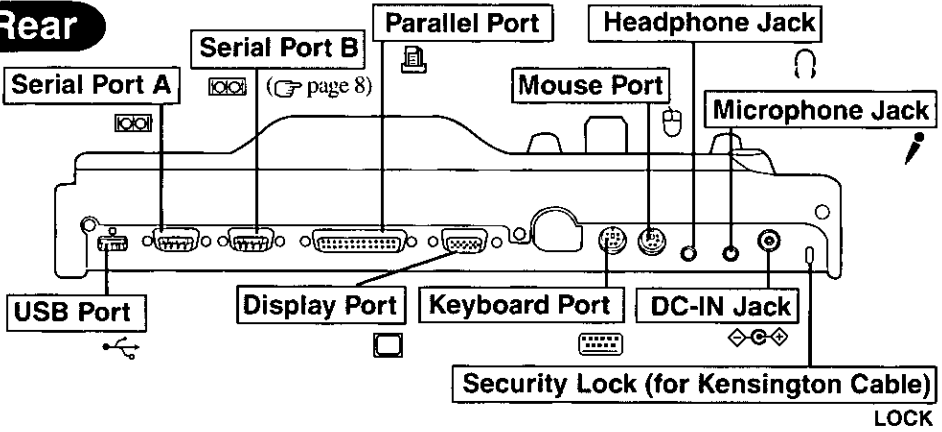

For the functions of ports and jacks, refer to "Names and Functions of Parts" in the "Operating Instructions" accompanying the computer.

CAUTION

- When using the computer with the port replicator, device connectors must be connected to the port replicator, not directly to the computer.
- **For Models with the Internal Modem (PSTN) Only (CF-27EB6GD**, CF-27FCCKP**, etc.)**
 - Note that the modem port is not on the port replicator. Use the modem port on the computer. (It may be easier to connect the modem cable before the computer is connected to the port replicator.)
 - The microphone jack on the port replicator cannot be used with models on which internal microphone is provided with the computer.

NOTE

It is possible to connect a mouse device to the keyboard port and a keyboard to the mouse port. However, two keyboards or two mouse devices cannot be connected at the same time.

Front/Right Side

Security Lock

Use the anti-theft key to lock the connection between the computer and the port replicator.

Lever

Slide the lever to dock or undock the computer. When the port replicator is not connected to the computer, be sure that the lever remains in the "UNDOCK" position.

Expansion Bus Connector

This connects to the expansion bus connector on the back of the computer.

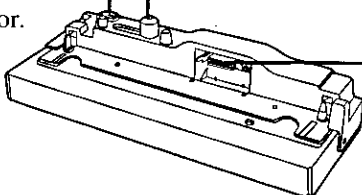

Connecting/Disconnecting

CAUTION

Do not connect or disconnect the port replicator while the computer is powered on, or in the suspend or hibernation mode.

Connecting

- 1 Power off the computer, and disconnect all cables from the computer.
- 2 Connect the plug of the AC adapter that came with the computer to the AC outlet and plug the other end into the DC-IN jack of the port replicator.

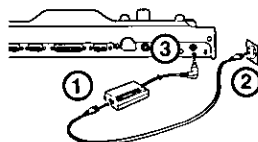

CAUTION

- Be sure to use the AC adapter. (The port replicator will not function using the computer's battery power.)
- Do not use other than the specified AC adapter (Model No.: CF-AA1639) and AC cord.
- Refer to the "Operating Instructions" provided with the computer for information on proper handling of the AC adapter and AC cord.

- 3 ① Firmly close the rear cover of the computer.
② Open the expansion bus connector cover.

Expansion Bus Connector Cover

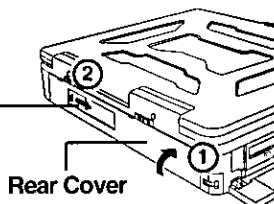

- 4 Firmly close the DC-IN jack cover.

DC-IN Jack Cover

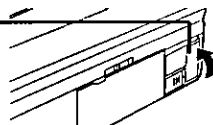

- 5 Confirm that the security lock is in  position, slide the lever completely to the right side. (UNDOCK POSITION)

Security Lock

Lever

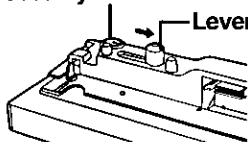

- 6 Press down lightly on the rear corners of the computer onto the port replicator guide pins.

CAUTION

Do not attempt to make connections if there is any object between the computer and the port replicator. Doing so could damage the computer and the port replicator.

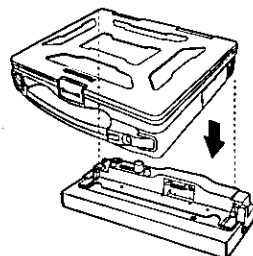

Connecting/Disconnecting

- 7** Slide the lever until it exceeds the mark of the "DOCK", as shown in the right figure to connect the expansion bus connector of the port replicator.
(If necessary, lock the connection by the security lock key.)

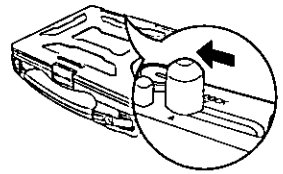

NOTE

The security lock key is also used to prevent looseness.

CAUTION

- Do not attempt to move the port replicator when it is connected to the computer.
- If the computer malfunctions while the port replicator is attached, refer first to the "Troubleshooting" section of the computer's "Operating Instructions". If you still are unable to solve the problem, power off the computer, disconnect the port replicator, connect the AC adapter to the computer, and check to see if the computer operates normally. If the computer operates normally when the port replicator is not attached, the port replicator may be malfunctioning. Please contact Panasonic Technical Support.

Disconnecting

- 1** Power the computer off.
(If the port replicator is security locked, unlock.)
- 2** Slide the lever completely to the right side to disconnect the expansion bus connector of the port replicator.
- 3** Lift the rear corners, then release the computer from the port replicator.
- 4** Close the expansion bus connector cover of the computer.

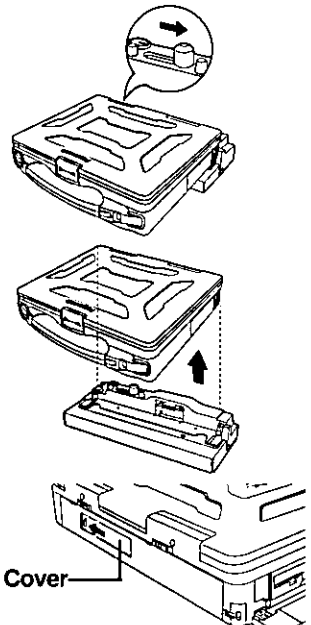

Reinstalling

The following steps are required only for the Windows 95* models with the FIRST AID CD included. After reinstalling the operating system on the computer, follow the steps below.

NOTE

For the Windows 95* models with the Product Recovery CD-ROM included, Windows NT* models and Windows 98* models, the following steps are not required.

- 1 Turn the computer on. When the message [Press F2 for Setup] is displayed, press **F2** and then run the Setup Utility.
- 2 In [Advanced], set [Device] under [Serial Port B] to [Port Replicator], press **F10** and select [Yes] then press **Enter**.
- 3 After Windows has started up, shut down and power off your computer. Do not use the suspend or hibernation function.
- 4 Connect the computer to the port replicator.
- 5 Turn your computer on.
 - If the [Version Conflict] appears, select [Yes].
 - If the computer asks you to insert the Windows 95 Disk, press [OK]. Input [c:\cabs], then press [OK].
- 6 At the [Configuration Setup], press [OK].
- 7 Select [Super VGA 1024 x 768] for [Models] in [Start] - [Settings] - [Control Panel] - [Display] - [Settings] - [Advanced Properties] - [Monitor] - [Change], then press [OK].
- 8 Confirm that there is a check mark ✓ for [Automatically detect Plug & Play monitors] in [Options] for the [Monitor], and then press [Close].
- 9 Set [High Color (16 bit)] for the [Color palette], set [800 by 600 pixels] or [1024 by 768 pixels] for the [Desktop area] and then press [OK]. The display will ask you to restart Windows, press [No].
 - If [Compatibility Warning] is displayed, select [Apply the settings without restarting?] and press [OK]. After that, select [OK] at the [Display Properties], and select [YES] at the [Do you want to keep this setting?].If after a short period of time no action is taken for the [Do you want to keep this setting?], the [Windows has restored your original display settings] will appear. Select [OK] and perform the display settings again.
- 10 In [Start] - [Shut Down], select [Shut down], then press [OK].

* Windows 95 indicates Microsoft® Windows® 95 Operating System.

Windows 98 indicates Microsoft® Windows® 98 Operating System or Microsoft® Windows® 98 Second Edition Operating System.

Windows NT indicates Microsoft® Windows NT® Workstation Version 4.0.

Microsoft® and Windows® are either registered trademarks of Microsoft Corporation in the United States and/or other countries.

Specifications

Item	Description
Power Supply Input	DC 15.6 V [Do not use other than the specified AC adapter (Model No.: CF-AA1639)].
Expansion Bus Connector	80-pin female
Parallel Port	Dsub 25-pin female
Display port	Mini Dsub 15-pin female
Serial Port A	Dsub 9-pin male
Serial Port B	Dsub 9-pin male
Microphone Jack	Miniature jack, 3.5 DIA (Use only a monaural condenser microphone.)
Headphone Jack	Miniature jack, 3.5 DIA
Keyboard Port	Mini DIN 6-pin female
Mouse Port	Mini DIN 6-pin female
USB Port	4-pin
Physical Dimensions (Width x Depth x Height)	334 mm x 127 mm x 86 mm { 13.15" x 5" x 3.39" }
Weight	Approx. 1.9 kg {4.19 lb. }
Operating Environment Temperature / Humidity	5 °C to 35 °C {41 °F to 95 °F} / 30 % RH to 80 % RH (no condensation)



CAUTION

When you want to use serial port B, it is necessary to select [Port Replicator] with the Setup Utility. (Unless this is done, serial port B cannot be used.)

DEUTSCH

Wir freuen uns darüber, daß Sie sich zum Kauf eines Portreplikators für das Panasonic-Notebook CF-27 entschieden haben.

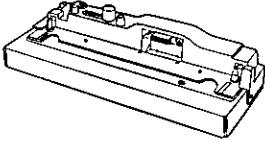
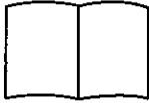
Bei Anschluß Ihrer Peripheriegeräte an den Portreplikator ist es nicht erforderlich, beim Mitnehmen des Computers jedesmal eine Vielzahl von Kabeln anzuschließen bzw. abzuziehen.

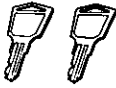
Portreplikator (1)	Bedienungsanleitung (1) (Dieses Handbuch)
	
Gummistreifen für Bodenplatte (2)	Schlüssel (2)
 (Verwendung der Gummistreifen zum Schutz der Bodenplatte: ☞ unten)	

NOTE

Verwendung der Gummistreifen zum Schutz der Bodenplatte

Bringen Sie die beiliegenden Gummistreifen zum Schutz der Bodenplatte an den in der Abbildung gezeigten Stellen an.

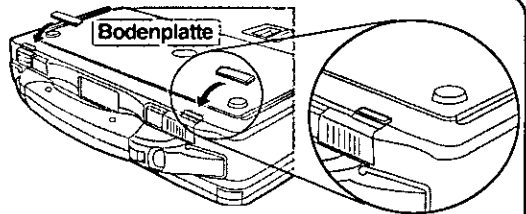

Aus Gründen der besseren Erkennbarkeit entsprechen einige Abbildungen in dieser Anleitung dem Original nicht in allen Einzelheiten.

Bezeichnungen der Teile

Rückseite

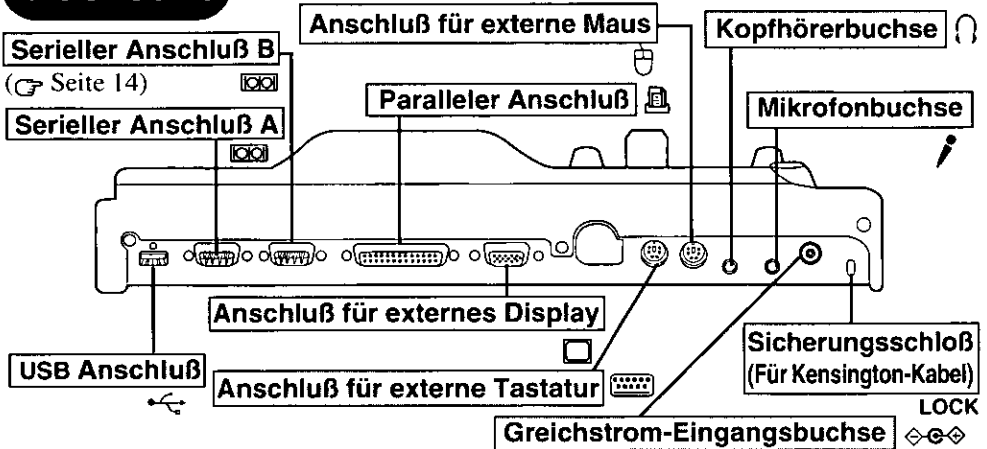

Für die Funktionen der Anschlüsse und Buchsen. (Siehe auch Bedienungsanleitung des Computers unter "Bezeichnungen und Funktionen der Teile".)

VORSICHT

- Wenn das Notebook am Port Replikator angeschlossen ist, benutzen Sie nicht den USB-Anschluß, die Mikrofonbuchse und die Kopfhörerbuchse des Notebooks.
- **Nur für das Modell mit internem Modem (öffentliches vermitteltes Telefonnetz)** (CF-27EB6GD**, CF-27FCCKF**, usw.)
 - Bitte beachten Sie, dass am Portreplikator kein Modemport vorhanden ist. Verwenden Sie den Modemport am Computer. (Das Modemkabel lässt sich u.U. leichter anschließen, bevor der Computer an den Portreplikator angeschlossen wird.)
 - Die Mikrofonbuchse am Portreplikator kann bei Modellen, die mit einem internen Mikrofon ausgestattet sind, nicht verwendet werden.

HINWEIS

Sie können eine Tastatur an den Anschluß für externe Tastatur und eine Maus an den Anschluß für externe Maus. Zwei Tastaturen oder zwei Mäuse können aber nicht gleichzeitig angeschlossen werden.

Vorderseite/rechts

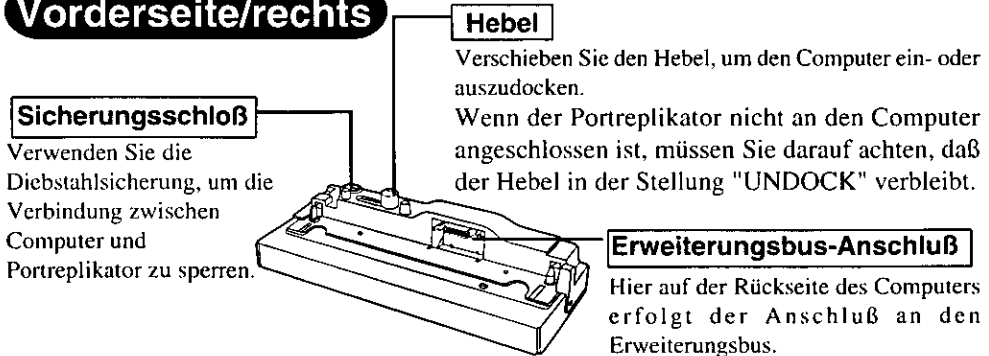

Anschließen/Entfernen

VORSICHT

Schließen Sie das Notebook nicht an oder entfernen es, wenn das Notebook im Betrieb, Unterbrechungs- oder Stilllegungsmodus ist.

Anschließen

- 1 Denken Sie daran, den Computer abzuschalten und trennen Sie alle Kabel vom Computer.
- 2 Schließen Sie den Stecker des mit dem Computer gelieferten Netzadapters an die Strom-Eingangsbuchse des Portreplikators an. Stecken Sie den Netzstecker in eine Steckdose.

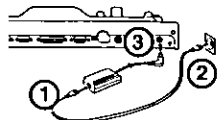

Warnung: Zur Trennung vom Netz ist der Netzstecker aus der Steckdose zu ziehen, welche sich in der Nähe des Gerätes befinden muß und leicht zugänglich sein soll.

VORSICHT

- Denken Sie daran, den Netzadapter anzuschließen. (Der Portreplikator kann nicht über die Akkus des Computers versorgt werden.)
- Verwenden Sie ausschließlich den vorgeschriebenen Netzadapter (CF-AA1639) und Netzkabel.
- Informationen zur sachgemäßen Handhabung von Netzadapter und Netzkabel finden Sie in der Bedienungsanleitung des Computers.

- 3 ① Schließen Sie die Abdeckung auf der Rückseite des Computers sicher.
- ② Öffnen Sie die Abdeckung des Steckverbinders für den Erweiterungsbus.

Abdeckung des Steckverbinders für den Erweiterungsbus
Abdeckung auf der Rückseite des Computers

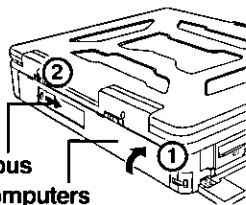

- 4 Schließen Sie sorgfältig die Abdeckungen der Strom-Eingangsbuchse.

Abdeckung der Strom-Eingangsbuchse

- 5 Vergewissern Sie sich, daß die Schutzsperre entriegelt ist, und bringen Sie den Hebel in seine rechte Endposition.

(UNDOCK POSITION:ENTKOPPLUNGSPPOSITION)

Sicherungsschloß Hebel

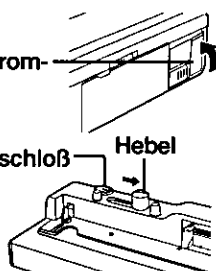

- 6 Drücken Sie die beiden hinteren Ecken des Computers leicht nach unten auf die Führungstifte des Portreplikators.

VORSICHT

Versuchen Sie auf keinen Fall, die Anschlüsse herzustellen, wenn die Abdeckung geschlossen ist oder sich irgendein Gegenstand zwischen Computer und Portreplikator befindet. Anderenfalls können die Rückseite des Computers und der Portreplikator beschädigt werden.

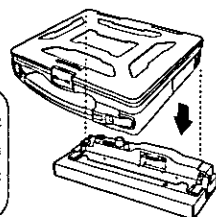

Anschließen/Entfernen

7 Verschieben Sie den Hebel wie in der Abbildung rechts gezeigt bis über die Stellung "DOCK" hinaus, um den Erweiterungsbus-Anschluss des Portreplikators anzuschließen.

(Wenn nötig, verwenden Sie die Diebstahlsicherung, um die Verbindung zwischen Computer und Portreplikator zu sperren.)

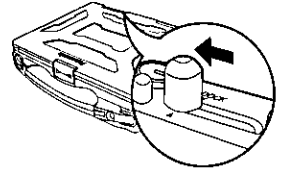

HINWEIS

Der Schlüssel des Sicherungsschlosses dient außerdem zur Verhinderung von Lockerheit.

VORSICHT

- Versuchen Sie auf keinen Fall, den Portreplikator zu bewegen, solange dieser an den Computer angeschlossen ist.
- Wenn beim Anbringen des Portreplikators eine Störung des Computers auftritt, schlagen Sie zunächst im Abschnitt "Störungsbehebung" der Bedienungsanleitung des Computers nach. Wenn sich das Problem dadurch nicht beseitigen lässt, schalten Sie den Computer aus, trennen Sie den Portreplikator vom Computer, schließen Sie das Netzteil an den Computer an und überprüfen Sie, ob der Computer normal funktioniert. Wenn der Computer bei abgetrenntem Portreplikator einwandfrei arbeitet, kann es sich um eine Störung des Portreplikators handeln. In einem solchen Fall wenden Sie sich bitte an die nächste Panasonic-Kundendienststelle.

Entfernen

1 Denken Sie daran, den Computer abzuschalten. (Schließen Sie auf, wenn Sie die Diebstahlsicherung verwandt haben.)

2 Schieben Sie den Hebel nach rechts, um die Verbindung zum Steckverbinder für den Erweiterungsbus zu trennen.

3 Heben Sie den Computer an den hinteren.

4 Schließen Sie die Abdeckung des Steckverbinders für den Erweiterungsbus.

Abdeckung des Steckverbinders für den Erweiterungsbus

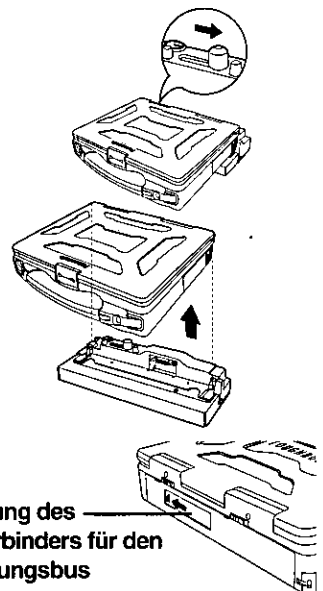

Neuinstallation

Die folgenden Schritte sind nur für Windows 95* Modelle, die mit der ERSTE-HILFE-CD [FIRSTAID-CD] geliefert werden. Befolgen Sie nach der Neuinstallation des Betriebssystems im Computer die folgenden Schritte.

HINWEIS

Für die Windows 95* Modelle, die mit der Produktwiederherstellungs-CD-ROM [Product Recovery CD-ROM] geliefert werden, bzw. die Windows NT* und Windows 98* Modelle, sind die folgenden Schritte nicht erforderlich.

- 1 Schalten Sie den Computer ein. Wenn die Aufforderung [Press F2 for Setup] erscheint, klicken Sie auf **(F2)** und starten danach das Setup-Dienstprogramm.
- 2 Im [Advanced], stellen Sie [Port Replicator] für [Device] unter [Serial Port B], klicken Sie auf **(F10)**. Wählen Sie [Yes] und klicken Sie auf **(Enter)**.
- 3 Nachdem Windows vollständig gestartet wurde, Schalten Sie den Computer aus. Schalten Sie den Computer nicht auf Unterbrechungs- oder Stilllegungsmodus um.
- 4 Setzen Sie den Computer auf den Portreplikator.
- 5 Schalten Sie den Computer ein.
 - Falls [Versionskonflikt] angezeigt wird, klicken Sie auf [Ja].
 - Wenn der Computer zum Einlegen der Windows 95 Disketten auffordert, klicken Sie auf [OK]. Geben Sie [c:\cabs] ein und klicken Sie auf [OK].
- 6 Klicken Sie unter [Konfiguration einrichten] auf [OK].
- 7 Stellen Sie [Super-VGA 1024 x 768] für [Modelle] in [Start] - [Einstellungen] - [Systemsteuerung] - [Anzeige] - [Einstellungen] - [Erweitert] - [Bildschirm] - [Ändern], und klicken Sie auf [OK].
- 8 Überprüfen Sie, ob unter [Optionen] für [Bildschirm] bei [Plug & Play-Bildschirm automatisch erkennen] ein Häkchen (✓) eingetragen ist und klicken Sie auf [Schließen].
- 9 Stellen Sie [High Color (16 bit)] für [Farbpalette], stellen Sie [800 x 600 pixel] oder [1024 x 768 pixel] für [Auflösung] und klicken Sie [OK]. Über das Display werden Sie zum Neustart von Windows aufgefordert, klicken Sie auf [Nein].
 - Falls [Kompatibilitätswarnung] angezeigt wird, wählen Sie [Einstellungen ohne Neustart übernehmen] und klicken auf [OK]. Wählen Sie danach [OK] unter [Eigenschaften von Anzeige] und klicken Sie bei [Möchten Sie diese Einstellung beibehalten?] auf [Ja].

Wenn innerhalb einer kurzen Zeitspanne nach der Anzeige von [Möchten Sie diese Einstellung beibehalten?] keine Eingabe erfolgt, wird die Meldung [Die ursprünglichen Bildschirmeinstellungen wurden wiederhergestellt] angezeigt. Klicken Sie in diesem Fall auf [OK] und führen Sie die Einstellung des Bildschirms erneut durch.
- 10 Im [Start] - [Beenden], wählen Sie [Herunterfahren] und klicken Sie auf [OK].

* Windows 95 steht für das Microsoft® Windows® 95 Betriebssystem.

Windows 98 steht für das Microsoft® Windows® 98 Betriebssystem und Microsoft® Windows® 98 Betriebssystem (Zweite Ausgabe).

Windows NT steht für die Microsoft® Windows NT® Workstation Version 4.0.

Microsoft® und Windows® sind in den USA und/oder anderen Ländern eingetragene Warenzeichen der Microsoft Corporation.

Technische Daten

Gegenstand	Beschreibung
Stromversorgung Eingang	DC 15,6 V [Verwenden Sie ausschließlich den vorgeschriebenen Netzadapter (CF-AA1639)].
Erweiterungsbus-Anschluß	80-polig
Paralleler Anschluß	DB-25-Steckbuchse
Display Anschluß	DB-15-Mini-Steckbuchse
Serieller Anschluß A	DB-9-Stecker
Serieller Anschluß B	DB-9-Stecker
Mikrofonbuchse	Minibuchse, 3,5 mm Durchm (Verwenden Sie ausschließlich ein Mono-Kondensatormikrofon.)
Kopfhörerbuchse	Minibuchse, 3,5 mm Durchm
Tastatur Anschluß	6polige Mini-DIN-Buchse
Maus Anschluß	6polige Mini-DIN-Buchse
USB Anschluß	4 polig
Abmessungen (Breite x Tiefe x Höhe)	334 mm x 127 mm x 86 mm
Gewicht	ca. 1,9 kg
Umgebungsbedingungen Temperatur/Luftfeuchtigkeit	5 °C bis 35 °C / 30 % RH bis 80 % RH (Ohne Kondensation)





VORSICHT

Wenn Sie den serieller Anschluß B benutzen wollen, müssen Sie im Setup-Programm [Port Replicator] wählen (andernfalls kann der serieller Anschluß B nicht benutzt werden).

FRANÇAIS

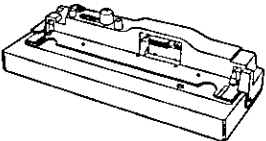
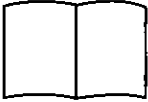
Merci d'avoir choisi le duplicateur de ports pour la série d'ordinateurs portables Panasonic CF-27.

Si vous connectez vos périphériques au duplicateur de ports, vous n'aurez plus à brancher et débrancher plusieurs câbles à chaque fois que vous transportez l'ordinateur.

Le duplicateur de ports (1)	Mode d'emploi (1) (ce manuel)
	
Protecteurs de base en caoutchouc ... (2)	Clefs (2)
 (Utilisation des protecteurs de base en caoutchouc :  ci-dessous)	

REMARQUE

Utilisation des protecteurs de base en caoutchouc

Fixez les protecteurs de base en caoutchouc (inclus dans l'emballage) sur les positions indiquées sur l'illustration pour protéger la base de l'ordinateur.

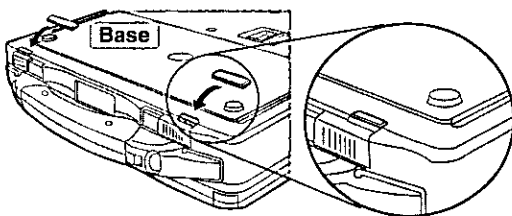

Pour plus de clarté, certaines illustrations de ce manuel sont légèrement différentes des pièces du kit.

Ouverture de l'écran

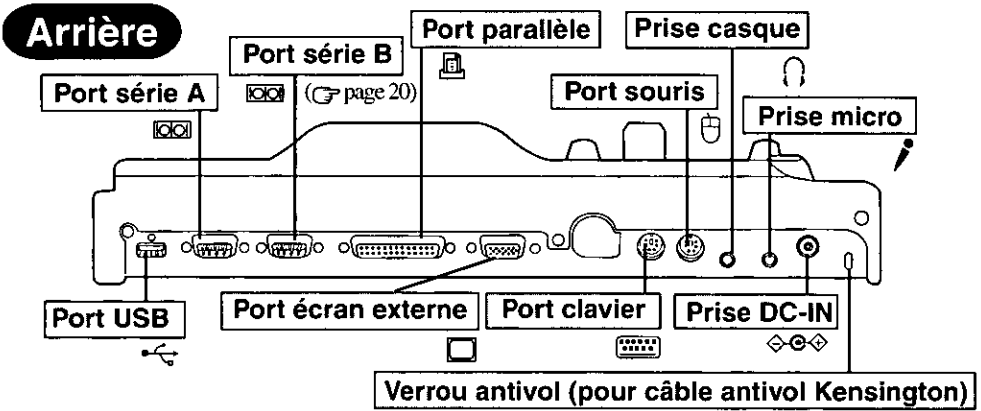

Pour les fonctions des ports et des prises, consultez la section "Noms et fonctions des pièces" dans le "Mode d'emploi" qui accompagne l'ordinateur. **LOCK**

ATTENTION

- Lors de l'utilisation de l'ordinateur avec le duplicateur de ports, les connecteurs de périphériques doivent être connectés au duplicateur de ports et non directement à l'ordinateur.
- Pour le modèle avec modem (RTPC) interne seulement (CF-27EB6GD**, CF-27FCCFK**, etc)
 - Veuillez noter que le port de modem ne se trouve pas sur le duplicateur de ports. Utilisez le port de modem de l'ordinateur. (Il peut être plus facile de connecter le câble de modem avant que l'ordinateur ne soit connecté au duplicateur de ports.)
 - La prise de microphone du duplicateur de ports ne peut pas être utilisée avec les modèles d'ordinateur sur lesquels un microphone interne est fourni.

REMARQUE

Il est possible de connecter une souris au port clavier et un clavier au port souris. Cependant, il n'est pas possible de connecter deux claviers ou deux souris simultanément.

Face avant/droite

Verrou antivol

F Utilisez la clef antivol pour verrouiller la connexion entre l'ordinateur et le duplicateur de ports.

Levier

Faites glisser le levier pour engager ou désengager l'ordinateur. Lorsque le duplicateur de ports n'est pas connecté à l'ordinateur, assurez-vous que le levier demeure en position "UNDOCK".

Connecteur de bus d'extension

Se raccorde au connecteur de bus d'extension à l'arrière de l'ordinateur.

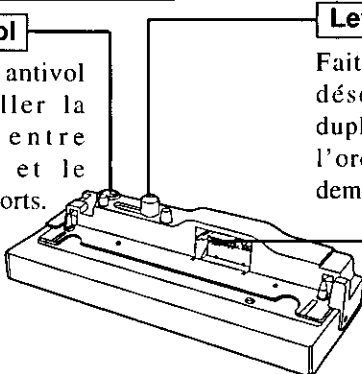

Connexion/Déconnexion

ATTENTION

Ne connectez pas ou ne déconnectez pas le duplicateur de ports lorsque l'ordinateur est sous tension, en pause ou en veille.

Connexion

1 Éteignez l'ordinateur et débranchez tous les câbles de l'ordinateur.

2 Branchez le câble de l'adaptateur secteur fourni avec l'ordinateur à la prise DC-IN du duplicateur de ports et l'autre extrémité à une prise de courant.

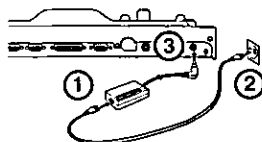

ATTENTION

- Utilisez impérativement l'adaptateur secteur (le duplicateur de ports ne fonctionne pas avec l'alimentation de l'ordinateur).
- N'utilisez que l'adaptateur secteur (n° de modèle : CF-AA1639) et le cordon secteur spécifiés.
- Pour l'utilisation correcte de l'adaptateur secteur et du cordon secteur, consultez le "Mode d'Emploi" de l'ordinateur.

3 **1** Fermez solidement le couvercle arrière de l'ordinateur.
2 Ouvrez le cache du connecteur de bus d'extension.

Connecteur de bus d'extension

Couvercle arrière

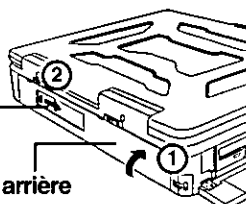

4 Fermez solidement le cache de prise DC-IN.

Cache de prise DC-IN

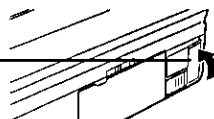

5 Vérifiez que le verrou de sécurité se trouve en position , et faites glisser le levier à fond vers la droite. (POSITION UNDOCK)

Verrou antivol

Levier

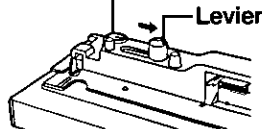

6 Appuyez légèrement vers le bas pour faire entrer les coins arrière de l'ordinateur entre les tiges de guidage du duplicateur de ports.

ATTENTION

N'essayez pas d'effectuer les connexions s'il y a un objet entre l'ordinateur et le duplicateur de ports. Ceci pourrait endommager l'ordinateur et le duplicateur de ports.

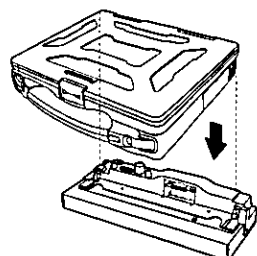

Connexion/Déconnexion

- 7** Faites glisser le levier jusqu'à ce qu'il dépasse l'indication du "DOCK" (position d'engagement), tel qu'indiqué sur l'illustration de droite, pour connecter le connecteur de bus d'extension du duplicateur de ports.

(Si nécessaire, verrouillez la connexion avec la clef de verrou de sécurité.)

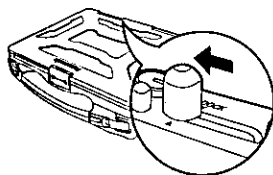

REMARQUE

Le verrou antivol sert également à prévenir le desserrement.

ATTENTION

- N'essayez pas de déplacer le duplicateur de ports lorsqu'il est connecté à l'ordinateur.
- Si l'ordinateur fonctionne mal lorsqu'il est connecté au duplicateur de ports, consultez le "Mode d'emploi" de l'ordinateur. Si vous ne parvenez pas à résoudre le problème, éteignez l'ordinateur, débranchez le duplicateur de ports, raccordez l'adaptateur secteur à l'ordinateur et vérifiez si celui-ci fonctionne normalement. S'il fonctionne normalement lorsque le duplicateur de ports n'est pas connecté, ceci peut être dû à une anomalie du duplicateur de ports. Consultez le Support technique Panasonic.

Déconnexion

- 1** Éteignez l'ordinateur.
(Si le duplicateur de ports est verrouillé, déverrouillez-le.)

- 2** Faites glisser le levier à fond vers la droite pour déconnecter le connecteur de bus d'extension du duplicateur de ports.

- 3** Le côté arrière de l'ordinateur se soulève ; retirez cette portion.

- 4** Refermez le cache du connecteur de bus d'extension de l'ordinateur.

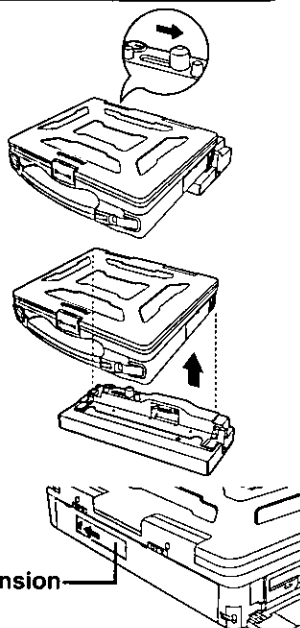

Connecteur de bus d'extension

Réinstallation

Les étapes qui suivent ne sont nécessaires que pour les modèles de Windows 95* qui incluent le CD FIRSAID. Après avoir réinstallé le système d'exploitation sur l'ordinateur, suivez les étapes ci-dessous.

REMARQUE

Les étapes qui suivent ne sont pas nécessaires pour les modèles de Windows 95* qui incluent le CD-ROM de Récupération du Produit, pour les modèles de Windows NT* et pour les modèles de Windows 98*.

- 1 Mettez l'ordinateur sous tension. Lorsque le message [Press F2 for Setup] s'affiche, appuyez sur **(F2)** puis utilisez l'utilitaire d'installation (Setup Utility).
- 2 Dans [Advanced], réglez l'élément [Device] de [Serial Port B] sur [Port Replicator], appuyez sur **(F10)**, sélectionnez [Yes] puis appuyez sur **(Entrée)**.
- 3 Une fois Windows démarré, arrêtez-le et mettez l'ordinateur hors tension. N'utilisez pas la fonction de pause ou la fonction d'hibernation.
- 4 Connectez l'ordinateur au duplicateur de ports.
- 5 Mettez l'ordinateur sous tension.
 - Si l'indication [Conflit de versions] apparaît, sélectionnez [Oui].
 - Si l'ordinateur vous demande d'insérer le disque de Windows 95, appuyez sur [OK]. Saisissez [c:\cabs], puis appuyez sur [OK].
- 6 Dans [Définir la configuration], appuyez sur [OK].
- 7 Sélectionnez [Super VGA 1024 x 768] comme [Modèle] dans [Démarrer]-[Paramètres]-[Panneau de configuration]-[Affichage]-[Configuration]-[Propriétés avancées]-[Moniteur]-[Changer], puis appuyez sur [OK].
- 8 Vérifiez qu'il y a une coche vis-à-vis de [Détecter automatiquement les moniteurs Plug & Play] dans [Options] de [Moniteur], puis appuyez sur [Fermer].
- 9 Réglez [Palette de couleurs] sur [65536 couleurs (16 bits)], réglez [Espace du bureau] sur [800 par 600 pixels] ou [1024 par 768 pixels], puis appuyez sur [OK]. L'affichage vous demandera de redémarrer Windows ; appuyez sur [Non].
 - Si l'indication [Avertissement d'incompatibilité] s'affiche, sélectionnez [Accepter les nouveaux paramètres de couleurs sans redémarrer?] puis cliquez sur [OK]. Ensuite, sélectionnez [OK] dans [Propriétés de Affichage], et sélectionnez [Oui] dans [Voulez-vous conserver ce paramètre?]. Si, après un bref instant, rien ne s'est produit en réponse à [Voulez-vous conserver paramètre?], l'indication [Windows a rétabli le bureau à sa taille originale.] apparaîtra. Sélectionnez [OK] et procédez à nouveau aux réglages d'affichage.
- 10 Dans [Démarrer] - [Arrêter], sélectionnez [Arrêter], puis appuyez sur [OK].

* Windows 95 fait référence au système d'exploitation Microsoft® Windows® 95.

Windows 98 fait référence au système d'exploitation Microsoft® Windows® 98 ou Microsoft® Windows® 98 Deuxième Édition.

Windows NT fait référence à Microsoft® Windows NT® Workstation, Version 4.0.

Microsoft® et Windows® sont des marques déposées de Microsoft Corporation aux États-Unis et/ou dans d'autres pays.

Spécifications

Caractéristiques	Description
Alimentation	15,6 V CC [(N'utilisez que l'adaptateur secteur spécifié (n° de modèle : CF-AA1639)]
Connecteur de bus d'extension	80 broches (femelle)
Port parallèle	D-sub 25 broches (femelle)
Port écran externe	Mini D-sub 15 broches (femelle)
Port série A	D-sub 9 broches (mâle)
Port série B	D-sub 9 broches (mâle)
Prise micro	Prise mini-jack, 3,5 mm DIA (N'utilisez qu'un micro à condensateur monaural.)
Prise casque	Prise mini-jack, 3,5 mm DIA
Port clavier	Mini-DIN 6 broches (femelle)
Port souris	Mini-DIN 6 broches (femelle)
Port USB	4 broches
Dimensions (largeur x profondeur x hauteur)	334 mm x 127 mm x 86 mm
Poids	1,9 kg environ
Conditions d'utilisation Température/humidité	5 °C à 35 °C [41 °F à 95 °F]/30 % à 80 % (humidité relative) (sans condensation)

ATTENTION

Si vous désirez utiliser le port série B, il est nécessaire de sélectionner [Port Replicator] avec l'utilitaire d'installation (Setup Utility).
(Sinon, le port série B ne peut pas être utilisé.)

©2000 Matsushita Electric Industrial Co., Ltd.

Printed in Japan

FJ0500-0
DFQX2843ZA

